

取扱説明書

Iwatani

イワタニカセットフー専用

コーヒーロースター 一般家庭用

MY ROAST(マイロースト)

CB-A-CRST

このたびは、本製品をお買い上げいただき、誠にありがとうございます。

ご使用前に必ずこの「取扱説明書」をお読みいただき、記載内容に従って正しくご使用ください。そしてお使いになる方がいつでも本書を読めるよう大切に保管してください。

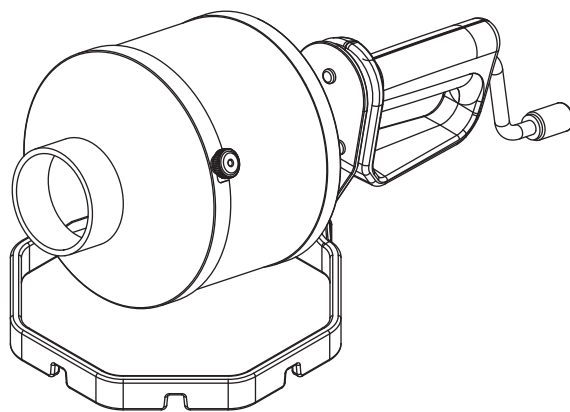

- 本製品は、以下の製品ではご使用になれません。
イワタニ カセットフー ミニマルS CB-MMS-1
イワタニ カセットフー マルチスモークレスグリル CB-MSG-1
イワタニ カセットガスホットプレート 焼き上手さんシリーズ
イワタニカセットフー カセットガスグリルパン ビストロの達人シリーズ
イワタニカセットガスストーブ マル暖

ご使用前に必ずこの「取扱説明書」をお読みください
ご使用になるイワタニカセットフーシリーズの「取扱説明書」を併せてお読みください

危険

この表示を無視して誤った取扱いをすると、使用者が死亡または重傷を負う可能性が差し迫って生じることが想定される内容を示しています。

警告

この表示を無視して誤った取扱いをすると、使用者が死亡または重傷を負う可能性が想定される場合を表しています。

注意

この表示を無視して誤った取扱いをすると、使用者が傷害を負う可能性が想定される場合、および物的損害の発生が想定される場合を表しています。

絵表示には次のような意味があります

- ⚠ 必ず行う内容
- 🚫 禁止内容
- 🚫 接触禁止

危険

⚠ 大量の白煙が出はじめたら、すぐにカセットこんろの火を消して焙煎を中止する

焙煎を続けるとコーヒー豆が発火するおそれがありますので、白煙の中を絶対にのぞきこまないでください。

⚠ 焙煎中は、本製品から目を離さず、絶対にその場を離れない

警告

🚫 イワタニカセットフーシリーズ以外の器具では使用しない

🚫 次のような使い方を絶対にしない

- ・ごとく用ベースを外した状態での使用
- ・本体にコーヒー豆を入れずに空だき
- ・本体を回転させずに加熱
- ・コーヒー豆の焙煎目的以外の使用 (変形や損傷の他、火災の原因になります)

🚫 焙煎中は本体ならびにごとく用ベースを動かさない (やけどの原因となります)

🚫 使用時や使用後しばらくはグリップ、回転ハンドル以外には手を触れない

本製品は、使用中、使用直後は手や肌が触れるとやけどを負う危険性があります。綿製の軍手などを着用し高温部に直接触れないよう注意してください。

注意

🚫 本体にコーヒー豆を200 g以上入れない (焼けムラの原因になります)

🚫 熱くなった本体に冷水をかけたり、水に浸すなどの急激な温度変化および落下などの衝撃を与えない (変形や損傷の原因になります)

🚫 火災警報器の近くで使用しない
焙煎時の煙により火災警報器が作動する可能性があります。

⚠ 使用前に、本体にへこみや破損、ガタつきやぐらつきなどの不具合がないことを確認する

各部の名称と使い方

本製品は、カセットこんろに装着して使用するコーヒーロースターです。必ず焙煎されていないコーヒーの生豆をご準備ください。

[MY ROAST]で香り高いコーヒー豆の焙煎をお楽しみください。

▼本体

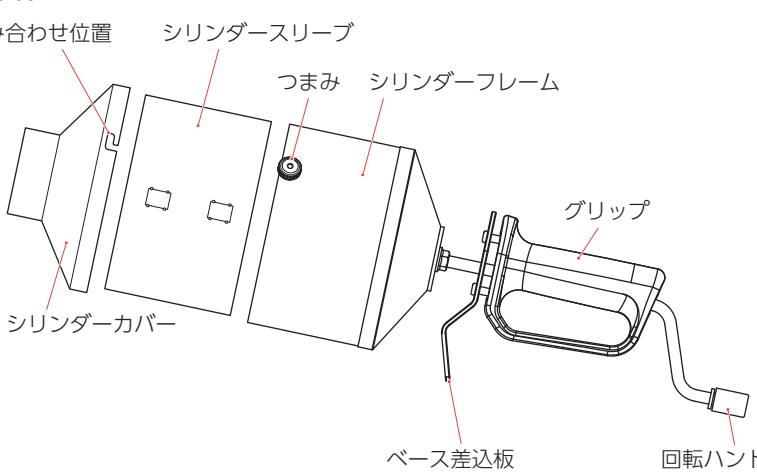

▼ごとく用ベース

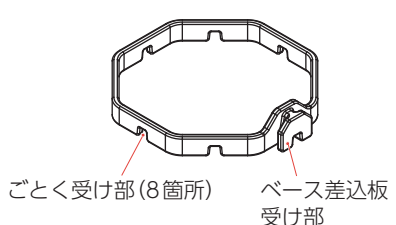

▼テストスプーン

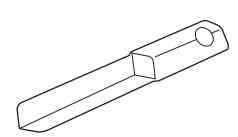

■焙煎に必要な道具

- カセットこんろ ●カセットガス ●綿製の軍手 ●消火用の水 (水道水)
- 冷却用の金属製ザル (プラスチックは溶けるので避けてください)

◎本体の組み立て方

- シリンダースリーブをシリンダーフレームの中に必ず入れる。
- シリンダーカバーをつまみ合わせ位置に合わせて装着し、ひねって固定したあとにつまみを締める。

① ごとく用ベースをカセットこんろに設置します。

- 焙煎しやすい位置を決め、ごとく用ベースのごとく受け部が、こんろのごとくにはまるように置いてください。
- 焙煎中は本体の位置ならびにごとく用ベースの位置を変えないでください。手や肌が触れるとやけどを負う危険性があります。

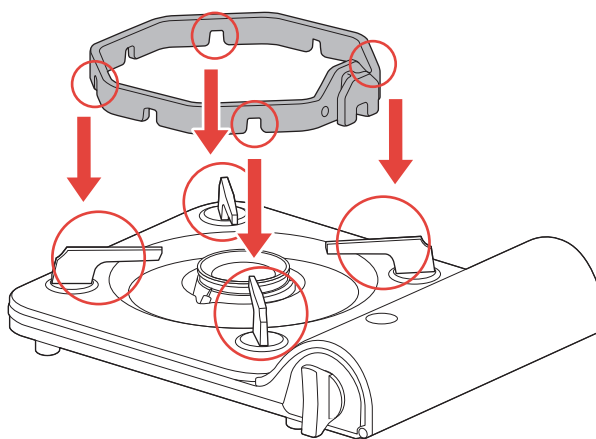

② コーヒーの生豆を本体に投入後、本体をごとく用ベースに設置します。

- 本体のベース差込板を、ベース差込板受け部に差し込んでください。
- 一度に投入できるコーヒー豆は、生豆の重量で200 gまでです。

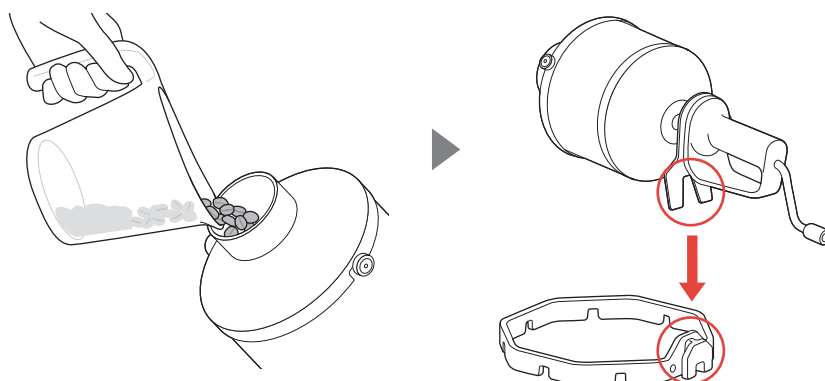

3 綿製の軍手を着用後、カセットこんろを点火し、焙煎を開始します。

◎火力の目安

カセットフー達人スリム (約 2800 kcal) : 開始時は中火、ハゼ始めたら弱火
 カセットフーミニ (約 1600 kcal) : 開始時は強火、ハゼ始めたら中火

4 回転ハンドルを持ち、1秒間に1回転を目安に円を描くように回転させます。

●焙煎中は、グリップを持つ必要はありません。

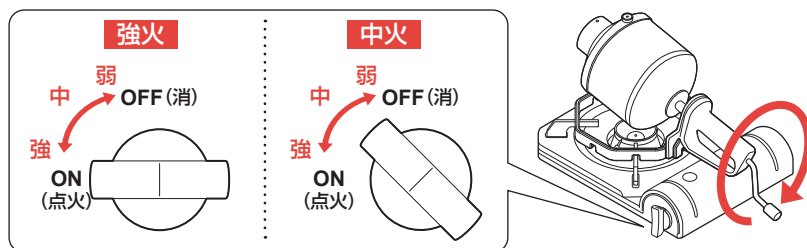

※弱火の目安は、炎を目視して中火よりも炎の大きさが小さくなる状態です。

◎煎り加減の目安

浅煎り (酸味系)	: 1 ハゼ終盤
中煎り (バランス系)	: 1 ハゼ終了後～2 ハゼ序盤
中深煎り (ほろ苦系)	: 2 ハゼ中盤
深煎り (苦味系)	: 2 ハゼ終盤

ポーン、ポーンとハゼる音が聞こえてきます

ピチ、ピチとハゼる音が聞こえてきます

※「ハゼ」とは加熱によって生豆に化学変化が起き膨張する際に聞こえる音のことで、「1 ハゼ」、「2 ハゼ」の順番で発生します。



焙煎のポイント

- 焙煎に慣れるまでは、火力を抑えめに心がけることで、急速に焙煎が進んでコーヒー豆を焦がす失敗を減らすことができます。
 - 焙煎時間の目安は、1 ハゼが 10 分前後、2 ハゼが 13 分前後、全体で 15 分程度を目安としてください。
- ※コーヒー豆の種類やコーヒー豆の重量、室温やこんろの種類で条件は変わります。
 特にエアコンや扇風機の風によっても焙煎時間に影響が出ます。風の影響を受けない屋内での使用を推奨します。

5 焙煎具合を確認し、コーヒー豆が好みの色になったら、金属製のざるにあけて、コーヒー豆をよく冷めます。

- 焙煎具合を確認する際は、付属のテストスプーンでコーヒー豆を本体からすくい出してください。
- すくい出す際は、回転ハンドルを回しながらもう一方の手でテストスプーンを投入口に入れると、コーヒー豆をすくうことができます。
- コーヒー豆をザルにあけるときは、グリップをしっかり握ってシリンダーを下に傾けてください

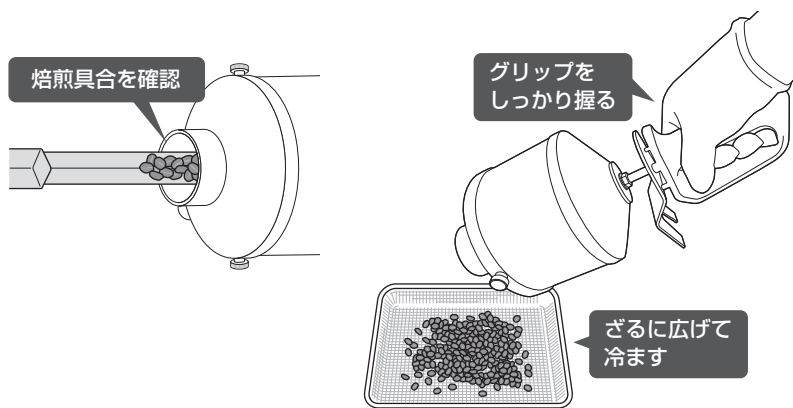

6 コーヒー豆が冷めたら、薄皮を取り除きます。



焙煎中は煙が出るため換気扇の近くなど、屋内の換気の良い場所で使用する



コーヒー豆が燃えた場合は、あわてずにやけどに注意して、火を消す

燃えている豆に向かって消火用の水を一気にかけて消火してください。
 本体の中で豆が燃えた場合は、本体内の豆に水をかけてください。
 冷却用のザルに出した豆が燃えた場合も同様の方法で消火します。
 完全に火が消えたことを確認してください。



大量の白煙が出はじめたら、すぐにカセットこんろの火を消して焙煎を中止する

焙煎を続けるとコーヒー豆が発火するおそれがありますので、白煙の中を絶対にのぞきこまないでください。



注意

焙煎で本体が変色しますが、熱による変色によるもので、製品の不良ではありません。

お手入れと保管

使用後は本体をよく冷ましてから、本体内に残ったコーヒー豆の薄皮を下記に従って取り除いてください。
手、指の保護のため、必ず軍手などを着用してください。

■コーヒー豆の薄皮の取り除き方

- ① 本体をよく冷ましたあと、
 本体をごとく用ベースから取り外します

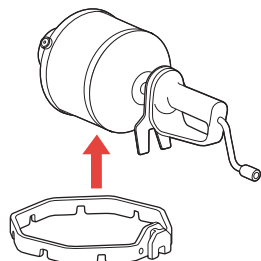

- ② 本体のつまみをゆるめて、シリンダー
 カバー、シリンダースリーブの順に取り
 外します

● つまみを反時計回りに回してください。

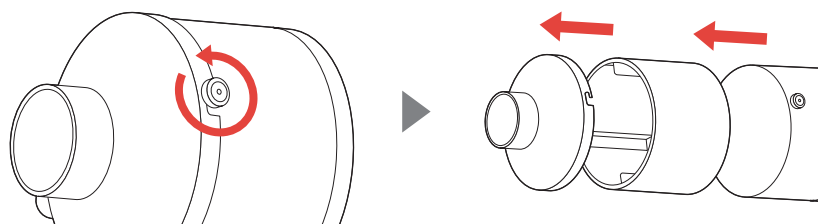

- ③ 本体に残った薄皮を捨てます

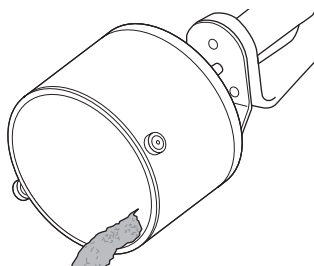

カセットこんろ本体に乗せたまま保管せず、必ず取り外して収納・保管してください。

◎シリンダーフレーム、シリンダースリーブの汚れが気になるとき

固く絞った布で汚れをふき取ってください。汚れのとれにくいときは中性洗剤で手入れした後、乾いた布で、十分に水気を取っておいてください。

■品質表示

材料の種類	●シリンダーカバー・フレーム・スリーブ・クランクシャフト・ ベース差込板： ステンレス	表示者	岩谷産業株式会社 〒105-0013 東京都港区浜松町2丁目3番1号
	●ごとく用ベース： ステンレス鋳鋼		
	●グリップ： ポリアミド樹脂		
	●回転ハンドル： ポリアミド樹脂		
	●テストスプーン： ステンレス・ポリアミド樹脂		
外寸	約414 mm (幅) × 180 mm (奥行) × 183 mm (高さ)		
重量	約1.9 kg		
生産国	中国		

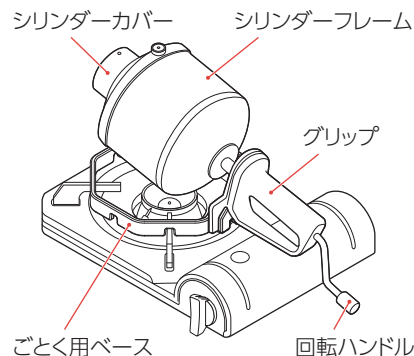

製品には万全を期しておりますが、万一品質に不都合があった場合には、お買い上げの販売店または当社までお問い合わせください。

MEMO

アフターサービス

■サービス(修理、点検)を依頼される前に

正しいご使用にもかかわらず、万一故障した場合は、お買い上げの販売店、または下記のお客様相談室にお問い合わせください。

■お客様の個人情報のお取り扱いについて

- 当社はお客様よりお寄せいただいたお客様のお名前、ご住所、電話番号などの個人情報をサービス活動および安全点検活動のために利用させていただく場合がございますのでご了承ください。
- 当社は、機器の修理や点検業務を当社の協力会社に委託する場合、法令に基づく義務の履行または権限の行使のために必要な場合、その他正当な理由がある場合を除き、当社以外の第三者に個人情報を開示、提供はいたしません。

■保証について

- ①本製品には「保証書」がついています。保証書はお買い上げの販売店で発行しておりますので、お買い上げ日、販売店名、扱印が記入されていることを確認して、お受け取りください。所定事項の記入がないと無効となりますので、記入がないときはお買い上げの販売店に申し出てください。
- ②万一、故障した場合は、保証書の記載内容により、保証期間内は無償修理いたしますので、大切に保管してください。
- ③保証書に記載されている無償修理規定以外は無償にはなりません。

アフターサービスをお申し付けの際は、次のことをお知らせください。

- ご住所、ご氏名、お電話番号
- 製品名、型式名(定格銘板のもの)
- 不具合内容(できるだけ詳しく)
- ご購入日

■右の二次元バーコードより修理のご案内を確認し修理フォームにてお申し込みください。
(修理のご案内お申込みはこちら)



<https://www.iwatani.co.jp/jpn/consumer/products/cg/support/repair/>

■補修用性能部品の保有期間について

本製品の補修用性能部品(製品の機能を維持するために必要な部品)は製造打ち切り後、5年間保有しています。

★保証書をご提示のうえ、アフターサービスをお申し込みください。

保証書

イワタニカセット専用コーヒーロースター MY ROAST(マイロースト)

型名	CB-A-CRST	お名前	
保証期間	一年 お買い上げ日 □年□月□日～□年□月□日まで	ご住所	
本体		お電話	()
取扱販売店・住所・電話番号		本書は、本書記載内容で無償修理を行うことをお約束するものです。お買い上げの日から上記期間中故障が発生した場合は、本書をご提示のうえ、お買い上げの販売店に修理をご依頼ください。	

Iwatani
岩谷産業株式会社

〈無償修理規定〉

- 1 取扱説明書、本体貼付ラベル等の注意書に従った正常な使用状態で故障した場合には、無償修理いたします。
- 2 保証期間内に故障して無償修理を受ける場合には、製品と本書をご持参ご提出のうえ、お買い上げ販売店(修理申出先)に依頼してください。
- 3 ご贈答品等で本保証書に記入してあるお買い上げ販売店に修理がご依頼できない場合には、下記の岩谷産業へご相談ください。
- 4 保証期間内でも次の場合には有償修理になります。
 - (イ) 使用上の誤り及び不当な修理や改造による故障及び損傷
 - (ロ) お買い上げ後の落下等による故障及び損傷
 - (ハ) 火災、地震、水害、落雷、その他天災地変、公害による故障及び損傷
 - (ニ) 一般家庭用以外(例えば、業務用の長時間使用、車輛、船舶への搭載など)に使用された場合の故障及び損傷
- (ホ) 保証書の提示がない場合
- (ヘ) 保証書にお買い上げ年月日、お客様名、販売店名の記入のない場合、或いは字句を書き替えられた場合
- 5 保証書は日本国内においてのみ有効です。
- 6 保証書は再発行いたしませんので紛失しないよう大切に保管してください。

修理メモ

※この保証書は本書に明示した期間、条件のもとにおいて無償修理をお約束するものです。従ってこの保証書によってお客様の法律上の権利を制限するものではありません。保証期間経過後の修理等についてご不明の場合は、お買い上げの販売店または下記の岩谷産業にお問い合わせください。

岩谷産業株式会社

〒105-0013 東京都港区浜松町2丁目3番1号 <https://www.iwatani.co.jp/jpn/>

製品に関するお問い合わせは

お客様相談室

(通話料無料)

月曜～金曜 9:00～17:15 (祝日、弊社休業日を除く)

0120-156269

●携帯電話からはナビダイヤル

●FAXでのお問い合わせは

0570-200665

●WEBでのお問い合わせは

03-5405-5637

<https://www.iwatani.co.jp/jpn/consumer/products/support/inquiry/>

※メールフォームにご記入のうえ送信してください

